

**«ШЫҒЫС ҚАЗАҚСТАН АЙМАҚТЫҚ ЭНЕРГЕТИКАЛЫҚ  
КОМПАНИЯ» АКЦИОНЕРЛІК ҚОҒАМЫ,**

атынан бұдан әрі Тапсырыс беруші деп аталатын 05 қантар 2015 жылғы №64.23/12 сенімхат негізінде әрекет ететін пайдалану бойынша басқарма төрағасының орынбасары Айдабулов Тлек Исламбекович, бір тараптан және

**Өнім берушінің толық атауы,**

бұдан әрі «Өнім беруші» деп аталатын РуководительКонтрагента директоры тұлғасында, негізінде әрекет ететін, екінші тараптан, «Самұрық-Қазына» ұлттық әл-ауқат қоры» АҚ Директорлар кеңесі бекіткен (2012 жылғы 26 мамырдағы мәжілістің №80 хаттамасы) «Самұрық-Қазына» ұлттық әл-ауқат қоры» акционерлік қоғамының және акцияларының (қатысу үлестерінің) елу және одан көп пайызы меншік немесе сенімгерлік басқару құқығында «Самұрық-Қазына» АҚ-қа тікелей немесе жанама тиесілі ұйымдардың тауарларды, жұмыстарды және қызметтерді сатып алу Ережесіне (бұдан әрі – Ереже) және БҰ сұрату тәсілімен әл.сатып алулар, төмен сауда негізінде, төмендегілер туралы осы жеткізу шартын (бұдан әрі – Шарт) жасасты.

**1. КЕЛІСІМ-ШАРТТЫҢ МӘНІ**

1.1. Өнім беруші Шартқа №1,2 қосымшада көрсетілген тізбеге сай мөлшерде, санда, сапада, бағалар бойынша және мерзімдерде Желілі-аспалы арматура (бұдан әрі – Тауар) Тапсырыс берушіге жеткізіп беруге міндеттенеді, ал Тапсырыс беруші Тауарды қабылдауға және Шарт ережелерінде ақысын төлеуге міндеттенеді.

1.2. Өнімнің жеткізу көлемі және жеткізу мекенжайы Шартқа №1 қосымшада көрсетілген. Тауарды жеткізу DDP «Жеткізу орны» (INCOTERMS - 2010) ережелерінде жүзеге асырылады.

1.3 Төменде келтірілген құжаттар мен онда келтірілген шарттар, осы Шартты құрайды және оның бөлінбейтін бөлігі болып табылады, атап айтқанда:

- 1) сатып алынатын тауарлардың тізімі (№1 қосымша);
- 2) техникалық ерекшеліктері (№2 қосымша);
- 3) жергілікті мазмұн туралы есеп (№3 қосымша)
- 4) Тауар-материалдық құндылықтарды қабылдау Актісі (Қосымша№4)

Тараптар Тауарларды жеткізу мезгіліне жауапты тұлғаларды тағайындайды:

**Тапсырыс беруші тарапынан :**

Лауазымы, ТАЖ, Тапсырыс берушінің контактілік тұлғасының телефоны

**Өнім беруші тарапынан :**

Лауазымы, ТАЖ,Өнім берушінің контактілік тұлғасының телефоны

**2. ШАРТТЫҢ БАҒАСЫ**

2.1. Шарттың бағасы \_\_\_\_\_ соманы құрайды және мыналарды қамтиды:

- 2.1.1. Тауардың құны;
- 2.1.2. қосылған құн салығы (12%);
- 2.1.3. жүктің сипаты мен тасымалдау әдісіне сәйкес ыдыстың, буманың құны;
- 2.1.4. Өнімді жеткізу орнына жеткізумен байланысты сақтандыру, келіктік және өзге де шығыстар;
- 2.1.5. кедендік баждар, алымдар мен тарифтер;
- 2.1.6. Шартты орындаумен байланысты алынатын және қажетті өзге де салықтар, баждар және шығыстар.

2.2. Шартқа №1 қосымшада көрсетілген бағалар әлдеқандай кейінгі жеткізілімдерге және кез келген басқа да жария әрекеттерге негіз болмайды.

2.3. Шарт бағасы нық болып қалады және Тараптар Шарт бойынша өз міндеттемелерін толық орындап болғанға дейін өзгертуге жатпайды. Шарт бағасы тек Ережемен көзделген жағдайларда өзгеруі мүмкін.

**3. ЖЕРГІЛІКТІ ҚАМТУ**

3.1. Тауардағы жергілікті қамту \_\_\_\_\_% құрайды.

**АКЦИОНЕРНОЕ ОБЩЕСТВО ВОСТОЧНО-  
КАЗАХСТАНСКАЯ РЕГИОНАЛЬНАЯ ЭНЕРГЕТИЧЕСКАЯ  
КОМПАНИЯ,**

именуемое в дальнейшем Заказчик, в лице Заместителя Председателя Правления по эксплуатации Айдабулова Тлека Исламбековича, действующего (ей) на основании доверенности №64.23/12 от 05 января 2015г., с одной стороны и

**Полное наименование Поставщика,**

именуемое(ый) в дальнейшем Поставщик, в лице директора РуководительКонтрагента, действующего (ей) на основании с другой стороны, в дальнейшем совместно именуемые «Стороны», в соответствии с Правилами закупок товаров, работ и услуг акционерным обществом «Фонд национального благосостояния «Самрук - Қазына» и организациями, пятьдесят и более процентов голосующих акций (долей участия) которых прямо или косвенно принадлежат АО «Самрук - Қазына» на праве собственности или доверительного управления, утвержденными Решением Совета директоров АО «Самрук - Қазына» (протокол заседания от 26 мая 2012 года №80) (далее - Правила) и на основании Эл. закупок способом запроса ЦП,торги на понижение заключили настоящий договор поставки (далее – Договор) о нижеследующем.

**1. ПРЕДМЕТ ДОГОВОРА**

1.1. Поставщик обязуется поставить Заказчику Линейно-подвесную арматуру (далее – Товар) согласно перечню, в количестве, качестве, по ценам и в сроки, указанные в приложении №1,2 к Договору, а Заказчик обязуется принять и оплатить Товар на условиях Договора.

1.2. Объем поставки Товара и адрес места назначения указаны в приложении №1 к Договору. Поставка Товара осуществляется на условиях DDP «Место назначения» (INCOTERMS-2010).

1.3 Перечисленные ниже документы и условия, оговоренные в них, образуют данный Договор и считаются его неотъемлемой частью, а именно:

- 1) перечень закупаемых товаров (Приложение №1);
- 2) техническая спецификация (Приложение №2);
- 3) отчет о местном содержании (Приложение№3);
- 4) Акт приемки товарно-материальных ценностей (Приложение№4)

На период поставки Товара Стороны назначают ответственных:

**от Заказчика:**

Должность, ФИО, телефон контактного лица Заказчика

**от Поставщика:**

Должность, ФИО, телефон контактного лица Поставщика

**2. ЦЕНА ДОГОВОРА**

2.1. Цена Договора составляет сумму \_\_\_\_\_ и включает в себя:

- 2.1.1. стоимость Товара;
- 2.1.2. налог на добавленную стоимость (12%);
- 2.1.3. стоимость тары, упаковки соответствующей характеру груза и способу транспортировки;
- 2.1.4. страхование, транспортные и иные расходы, связанные с доставкой Товара до места назначения;
- 2.1.5. таможенные пошлины, сборы и тарифы;
- 2.1.6. прочие налоги, пошлины и расходы, взимаемые и необходимые в связи с исполнением Договора.

2.2. Цены, указанные в приложении №1 к Договору, не являются основанием для каких-либо последующих поставок и для любых других легальных прецедентов.

2.3. Цена Договора остается твердой и не подлежит изменению до полного исполнения Сторонами своих обязательств по Договору. Цена Договора может быть изменена только в случаях, установленных Правилами.

**3. МЕСТНОЕ СОДЕРЖАНИЕ**

3.1. Доля местного содержания в товарах составляет \_\_\_\_\_%

Егер Өнім беруші Қазақстан Республикасының территориясында сатып алынатын тауардың өндірісін ұйымдастыруға өзіне сатып алу шартын толық орындағанға дейін және тендерге қатысуға өтінімде (декларация) ұсынылған, тауардағы пайыздық мөлшердегі жергілікті қамту үлесі бойынша міндеттеме алған жағдайда.

Жоғарыда көрсетілген міндеттемелерді орындауды растауға өнім беруші тараптармен сәйкес (кесімді) актіге қол қойылғанға дейін, сатып алынған тауарды (№4 Қосымша) тапсыру-қабылдауды растайтын, сатып алынатын тауарға СТ-KZ (түпнұсқа, нотариалды куәландырылған көшірме, немесе ішкі айналымға тауардың шығу тегі жөніндегі сертификатты беру жөніндегі уәкілетті органның мөрімен расталған көшірме) сертификатын ұсынады.

3.2. Тапсырыс беруші Өнім берушіден жергілікті қамту мәселесі бойынша өзге де қажетті ақпаратты талап етуге құқылы.

3.3. Тапсырыс берушіден Шарттың 3.2-тармағына сай сауал түскен ретте, Өнім беруші қажетті құжаттама мен ақпаратты мұндай сауалда белгіленген мерзімде беруге міндетті.

3.4. Өнім беруші Шарт бойынша сатып алуларда жергілікті қамту үлесінің есебі жөнінде ұсынған ақпаратының ақиқаттығына кепілдік береді.

#### 4. ТӨЛЕМ

4.1. Нақты жеткізілген Өнім үшін Шарт бойынша төлем Шарттың 16-бөлімінде көрсетілген Өнім берушінің есеп шотына теңгемен мынадай тәртіпте жүргізіледі:

аралық төлемдер, егер Шарт бойынша Тауарды жеткізу партиямен жүргізілетін жағдайда, нақты жеткізілген тауар үшін төлем Тауардың жеткізілген партиясы сомасының 10% ұстаумен жүргізіледі. Төлем жеткізу орнында, Тауардың жеткізілген партиясына тауар-материалды құндылықтарды қабылдау Актісін рәсімдеу күнінен және Өнім беруші шарттың 4.2, 5.7-тармағында көрсетілген тиісінше түрде ресімделген құжаттарды ұсынған күнінен бастап, 30 (отыз) банкілік күні ішінде;

Ескерту: 1. Тауардың жеткізілген партиясы сомасынан 10% ұстаумен төлеу туралы бұл тармақша, егер Шартпен Өнім берушімен шарттың орындалуын қамтамасыз етуін енгізу қарастырылмаса, әрекет етеді.

Егер Шартта Өнім берушінің Шарт бағасының 3% мөлшерінде Шарттың орындалуын қамтамасыз етуді енгізуге міндеттемесі болса, Тапсырыс берушімен нақты жеткізілген тауар үшін жеткізілген партия сомасынан 7% ұстаумен төлем жүргізіледі.

2. Тауардың жеткізілген партиясының сомасынан, Өнім берушіге тиесілі төлемнен 10% ұстап қалу бөлігіндегі Шарттың 4т.4.1. тарм. талаптары отандық тауар өндірушілерге қатысты емес.

– түпкілікті есеп айырысу – Өнім беруші Тауарды толық көлемде жеткізуді жүзеге асырғаннан кейін, Сатып алушыда Тауардың сапасына және жеткізу мерзімдеріне кінәрат болмаған ретте екі Тарап та жеткізілген Тауар және жүргізілген төлемдер бойынша өзара салыстыру актісіне қол қойған, сондай-ақ Өнім беруші Шарттың 4.2-тармағында көрсетілген құжаттарды ұсынған күннен бастап 30 банкілік күні ішінде.

4.2. Шарт бойынша төлем Сатып алушыға Тауардың жеткізілгенін растайтын, тиісінше түрде ресімделген мынадай құжаттар уақтылы ұсынылған жағдайда жүргізіледі:

4.2.1. Қазақстан Республикасының салық заңнамасына сәйкес ҚҚС салу есебімен жасалған және Тапсырыс берушінің мекенжайына қорды қабылдау Актісі мерзімінен ерте емес және оны бекіткен күннен 5 (бес) күннен кешіктірмей ұсынылған Жеткізушінің шот-фактурасы;

4.2.2. шығыс жүкқұжаты түпнұсқасы;

4.2.3. Егер Тауарды жеткізу партиямен жүргізілген жағдайда, Тауарды толық көлемде жеткізгенде, Шарт бойынша түпкілікті төленген жағдайда, екі Тараптың уәкілетті өкілдерімен қол қойылған өзара есептесудің салыстыру актілері;

В случае, если Поставщик принимает на себя обязательство по организации производства закупаемого Товара на территории Республики Казахстан до полного исполнения договора о закупках и доле местного содержания в процентном выражении в Товаре, представленной им в заявке на участие в тендере в виде заявления (декларации).

В подтверждение исполнения вышеуказанного обязательства Поставщик до даты подписания сторонами соответствующего (окончательного) акта, подтверждающего прием-передачу закупленного Товара (Приложение №4), предоставляет сертификат формы СТ-KZ (оригинал, нотариально удостоверенную копию, либо копию, заверенную печатью уполномоченного органа по выдаче сертификата о происхождении товара для внутреннего обращения) накупаемый Товар.

3.2. Заказчик вправе требовать у Поставщика иную необходимую информацию по вопросам местного содержания.

3.3. При поступлении от Заказчика запроса, согласно пункту 3.2. Договора, Поставщик обязан предоставить необходимую документацию и информацию в сроки, установленные таким запросом.

3.4. Поставщик гарантирует достоверность документации и информации, предоставляемой по расчету доли местного содержания в закупках по Договору.

#### 4. ОПЛАТА

4.1. Оплата по Договору за фактически поставленный Товар производится в тенге на расчетный счет Поставщика, указанный в разделе 16 Договора, в следующем порядке:

промежуточные платежи, в случае, если поставка Товара по Договору осуществляется партиями, оплата производится за фактически поставленный Товар с удержанием 10% от суммы поставленной партии Товара. Оплата производится в течение 30 (тридцати) банковских дней с даты оформления Акта приемки товарно-материальных ценностей на поставленную партию Товара в месте назначения, при условии предоставления Поставщиком надлежащим образом оформленных документов, указанных в пунктах 4.2, 5.7 Договора;

Примечание: 1. Настоящий подпункт, в части оплаты с удержанием 10% от суммы поставленной партии Товара, действует, если Договором не предусмотрено внесение Поставщиком обеспечения исполнения договора.

Если Договор содержит обязательство Поставщика внести обеспечение исполнения Договора в размере 3% от цены Договора, оплата Заказчиком производится за фактически поставленный Товар с удержанием 7% от суммы поставленной партии Товара.

2. Условия пп.4.1 п.4 Договора в части удержания с причитающихся поставщику платежей 10 % от суммы поставленной партии Товара, не распространяются на отечественных товаропроизводителей.

– окончательный расчет - после осуществления Поставщиком поставки Товара в полном объеме, при условии отсутствия у Заказчика претензий к качеству и срокам поставки Товара, в течение 30 банковских дней со дня подписания с обеих Сторон акта сверки взаимных расчетов по поставленному Товару и произведенным платежам, а также предоставления Поставщиком документов, указанных в пункте 4.2. Договора.

4.2. Оплата по Договору производится при условии своевременного предоставления Заказчику следующих, надлежащим образом оформленных документов, подтверждающих поставку Товара:

4.2.1. счета-фактуры Поставщика, выписываемого в тенге с учетом обложения НДС в соответствии с налоговым законодательством Республики Казахстан и представленным в адрес Заказчика не ранее даты Акта приемки запасов и не позднее 5 (пяти) дней после его утверждения;

4.2.2. оригинала расходной накладной;

4.2.3. акта сверки взаимных расчетов, подписанного уполномоченными представителями обеих Сторон, в случае, если поставки Товара осуществлялась партиями, при поставке Товара в полном объеме, при окончательной оплате по Договору;

4.2.4. Сатып алынған тауарды қабылдау-тапсыруды растайтын, қажетті (түпкі) актіге тараптармен қол қойған мезгілге дейін, Қазақстан Республикасы Үкіметінің 2010 жылғы 20 қыркүйектегі №964 қаулысымен бекітілген Ұйымдардың тауарларды, жұмыстарды және қызметтерді сатып алу кезінде жергілікті қамтуды есептеуінің бірыңғай әдістемесіне сәйкес, Шартқа №2 қосымшаға сай нысан бойынша Тауардың жеткізілген көлеміндегі жергілікті қамту үлесінің есебі.

Барлық аталған құжаттарда шарт нөмірі мен күнін көрсету керек.

4.3. Өнім беруші тарапынан Шарттың 4.2-тармағымен көзделген құжаттар ұсынылмаған не тиісінше түрде ресімделмей ұсынылған жағдайда, Сатып алушы мезгілсіз төлем жауапкершілігінен босатылады және Шарт бойынша аралық және түпкілікті төлемдерді Жеткізуші жетіспейтін құжаттарды ұсынғанға (құжаттарды ресімдеудегі кемшіліктерді жойғанға) дейін жүргізілуге құқылы.

*Ескерту: Егер шарт мүгедектер ұйымымен жасалатын болса (физикалық тұлғамен - мүгедекпен, кәсіпкерлік қызметпен айналысатын), Холдингінің мүгедектер қоғамының Реестрінде тұрған (физикалық тұлғаның - кәсіпкерлік қызметпен айналысатын мүгедектердің) сатып алынатын тауардың отандық тауар өндірушісімен немесе ЕЭА қатысушысымен «Жаңашыл технология паркі» («Жаңашыл технология паркі» ЕЭА мақсаттарына және сатып алу затына сай келетін қызметтің басымды түріне жататын қызмет, тауарды сатып алуда) шарттың жағдайларына байланысты, шарт бағасынан 30% кем емес мөлшерде алдын-ала төлем төленуі тиіс, шартқа қол қойылған мерзімнен 30 (отыз) күнтізбелік күн ішінде төленетін.*

4.5. Алғытөлем қарастырылмаған.

## 5. ТАУАРДЫ ЖЕТКІЗУ

5.1. Өнім беруші Тапсырыс берушіге Тауарды Шартқа №1 қосымшада көрсетілген мерзімде жеткізу орнына жеткізуге тиіс.

Өнім беруші Тапсырыс берушінің келісімімен Тауарды мерзімінен бұрын жеткізуге құқылы.

5.2. Өнім беруші Тауар партиясының кезекті партиясын жөнелткен датаға дейін 3 (үш) күнтізбелік күннен кешіктірмей, Тапсырыс берушінің Шарттың 13.2. т. көрсетілген факсы бойынша, тасымалдаудың барлық жағдайлары туралы, шарттың нөмірін қоса алғанда, тауардың сипаттамасы мен саны туралы жазбаша ескертуге және сәйкестілік сертификатын (нотариалды куәландырылған көшірмесі не уәкілетті органмен расталған көшірмесі) ұсынуға міндетті.

Тиелім күні Өнім беруші Тапсырыс берушіге келесі құжаттаманы жолдауға міндетті:

1) көлік жүкқұжаты түпнұсқасы мен 3 (үш) көшірмесі;

2) әр орамадағы заттарды (болған жағдайда) көрсетумен орама қағаз көшірмесі.

5.3. Өнім беруші шетелден жеткізілетін тауарларға - кемені, коносамент нөмірін және оның мерзімін, порты мен тиеу мерзімін, жүкті түсіру портын және т.б. жазбаша хабардар етеді.

5.4. Өнім беруші Тауарды жөнелткеннен кейін жеткізілетін Тауардың жолда жүру барысы және жеткізу орнына келетін болжамды күні туралы ақпаратты Тапсырыс берушіге аптасына үш рет жүйелі түрде беріп тұруға міндетті.

5.5. Тапсырыс берушінің қоймасында жүкті түсіру Өнім берушінің күшімен және құралдарымен жүргізіледі.

5.6. Тауарды қабылдау Тапсырыс беруші өкілінің қатысуымен жүзеге асырылады. Жеткізушінің өкілі Сатып алушыға Тауарды жеткізу орнында Тауарды тапсыруға сенімхат ұсынуға міндетті. Егер Өнім беруші өз өкілінің қатысуын қамтамасыз етуге мүмкіндігі болмаған жағдайда, Тауарды қабылдау кезінде Өнім беруші қабылдауды Өнім беруші өкілінің қатысуынсыз жүзеге асыруына келісімі туралы хат ұсынуға міндетті. Мұндай жағдайда Тапсырыс беруші Өнім берушінің мекенжайына Шарттың 13.2. т. көрсетілген, факспен немесе электронды поштамен оны жасаған күннің келесі күнінен кешіктірмей, қорды қабылдау Актісін ұсынады.

5.7. Өнімді қабылдау кезінде жеткізу орнында Өнім беруші Тапсырыс берушіге мына құжаттарды беруге міндетті:

4.2.4. расчета доли местного содержания в поставленном объеме Товара в соответствии с Единой методикой расчета организациями местного содержания при закупке товаров, работ и услуг, утвержденной постановлением Правительства Республики Казахстан от 20 сентября 2010 года № 964, по форме согласной приложению №3 к Договору до даты подписания Сторонами соответствующего окончательного акта, подтверждающего прием-передачу закупленного Товара.

Во всех перечисленных документах необходимо указать номер и дату заключения Договора.

4.3. В случае непредставления либо представления ненадлежащим образом оформленных документов, предусмотренных пунктом 4.2. Договора, со стороны Поставщика, Заказчик освобождается от ответственности за несвоевременную оплату и вправе не осуществлять промежуточный и окончательный платежи по Договору вплоть до представления Поставщиком недостающих документов (устранения нарушений в оформлении документов).

*Примечание: Если договор заключается с организацией инвалидов (физическим лицом - инвалидом, осуществляющим предпринимательскую деятельность), состоящей в Реестре организаций инвалидов (физических лиц - инвалидов, осуществляющих предпринимательскую деятельность) Холдинга, отечественным товаропроизводителем закупаемого товара или участником СЭЗ «Парк инновационных технологий» (при закупке товаров, услуг, относящихся к приоритетным видам деятельности, соответствующим целям СЭЗ «Парк инновационных технологий» и предмету закупки), условиями договора должна предусматриваться предоплата в размере не менее 30% от суммы договора, которая должна выплачиваться не позднее 30 (тридцати) календарных дней с даты заключения договора.*

4.5. Предоплата не предусмотрена.

## 5. ПОСТАВКА ТОВАРА

5.1. Товар должен быть поставлен Поставщиком Заказчику в место назначения в срок, указанный в приложении №1 к Договору.

Поставщик вправе с согласия Заказчика осуществить досрочную поставку Товара.

5.2. Поставщик обязан не позднее, чем за 3 (три) календарных дня до даты отгрузки очередной партии Товара письменно уведомить Заказчика по факсу, указанному в п. 13.2 Договора, обо всех деталях транспортировки, включая номер договора, описание и количество товаров и предоставить сертификат соответствия (нотариально заверенная копия или копия, заверенная уполномоченным органом).

В день отгрузки Поставщик обязан направить Заказчику следующую документацию:

1) оригинал и 3 (три) копии транспортных накладных;

2) копии упаковочного листа с указанием содержимого каждой упаковки (при наличии).

5.3. Для товаров, поставляемых из-за границы Поставщик в уведомлении указывает судно, номер коносамент и его дату, порт и дату отгрузки, порт разгрузки и т.д.

5.4. После отгрузки Товара, Поставщик обязан регулярно, три раза в неделю, представлять Заказчику информацию о прохождении поставляемого Товара пути следования и предполагаемой дате прибытия в место назначения.

5.5. Разгрузка Товара на склад Заказчика производится силами и средствами Поставщика.

5.6. Приемка Товара осуществляется Заказчиком в присутствии представителя Поставщика. Представитель Поставщика обязан в месте назначения Товара представить Заказчику уверенность на сдачу Товара. В случае если, Поставщик не имеет возможности обеспечить присутствие своего представителя, при приемке Товара, Поставщик обязан представить письмо о его согласии на осуществление приемки без участия представителя Поставщика. В таком случае Заказчик предоставляет Акт приемки запасов в адрес Поставщика факсом или электронной почтой, указанным в п.13.2 Договора, не позднее следующего дня с момента его составления.

5.7. Поставщик обязан при приемке Товара в месте назначения предоставить Заказчику следующие документы:

5.7.1. шот-фактура мен жүкқұжаттың түпнұсқасын, тауардың атауы, бағасы мен өлшем бірлігі Шарттың №1 Қосымшасына сәйкес келуі тиіс;

5.7.2. салмақ (таза және жалпы), әр жәшіктің және/немесе буманың нөмірі және нәрсесі көрсетілген бума парағы (болған жағдайда);

5.7.3. техникалық құжаттама – төлқұжаттың, пайдалануға жетекшіліктің және босалқы бөлшектер каталогының, егер мұндай каталогты жасаушы зауыт ойластырған болса, бір-бір данасы (мемлекеттік тілде және орыс тілінде);

5.7.4. Қазақстан Республикасының аккредитті органымен берілген сертификаттау облысында берілген тауардың сәйкестік сертификатының нотариалды куаландырылған көшірмесі не түпнұсқасы (егер тауар Қазақстан Республикасының заңдылығына сәйкес міндетті сертификациялауға жатпайтын болса, Қазақстан Республикасының аккредитті органымен берілген хаттың түпнұсқасы не нотариалды куаландырылған көшірмесі).

5.8. Тауарды қабылдауды Тауар жеткізілетін жерге келген күннен бастап 10 (он) жұмыс күні ішінде жүргізеді. Тапсырыс беруші Тауардың санын, жинақталымын және сапасын тексеруге тиіс. Тауардың жетіспеушілігі, оның жинақтауыштарының түгел еместігі немесе оның сапасыздығы анықталған жағдайда, Тапсырыс беруші Шарттың 5.10-тармағында көрсетілген мерзімнен кешіктірмей, Тауарды Өнім беруші Тауарды жауапты сақтауға қою себептерін жойғанға дейін қоймаға (базаға) жауапты сақтауға рәсімдейді.

Бұл ретте Тапсырыс беруші Тауар жауапты сақтауға рәсімделген кезден бастап 3 (үш) жұмыс күнінен кешіктірмей, Өнім беруші мекенжайына Тауар жауапты сақтауға қабылданғаны туралы актінің көшірмесін қоса бере отырып, Тауар қабылдауды аяқтауға қатысу үшін өз өкілін жолдауы туралы хабар жібереді.

5.9. Өнім беруші Тапсырыс берушінің шақыруын алғаннан кейін келесі күннен кешіктірмей (егер хабарламада өзге мерзім көрсетілмесе) Тауар қабылдауды аяқтауға қатысу үшін өкілі жіберілу-жіберілмеуін жеделхатпен немесе телефонхабармен хабарлауға міндетті.

Хабарламада көрсетілген мерзімде Өнім беруші өкілі келмеген немесе хабарламаға онда көрсетілген мерзімде жауап алынбаған жағдайда Тауар Шарттың 5.10-тармағында көзделген ережелерде жауапты сақтауда қалады әрі Тапсырыс беруші Тауардың жетіспеушілігіне немесе бүлінуіне жауап бермейді.

5.10. Тауарды жауапты сақтауға рәсімдеу кезінде Шарттың 5.8-тармағында белгіленген Өнім қабылдау мерзімі жауапты сақтау мерзіміне ұзартылады. Өнімді Тапсырыс берушінің қоймасында (базасында) жауапты сақтау мерзімі Тауарды жауапты сақтауға қабылдау туралы акті жасалған күннен бастап күнтізбелік 5 (бес) күнтізбелік күнді құрайды.

Өнім беруші көрсетілген жауапты сақтау мерзімі аяқталғанға дейін Тауарды жауапты сақтауға қою себептерін жоюға немесе Тауарды Тапсырыс берушінің қоймасы (базасы) аумағынан тыс жерге әкетуді қамтамасыз етуге міндетті.

5.11. Тауардың зақымданғаны және/немесе ақаулары байқалған жағдайда, Өнім беруші зақымданған және/немесе ақаулы Тауарды Тапсырыс берушінің келісімімен тегін ауыстыруға, көрсетілген ауыстыру Тауардың сапасы мен басқа да техникалық сипаттамаларының нашарлауына ұшыратпаған жағдайда және кейінгі техникалық әзірленімдерге сәйкес болса, міндетті.

5.12. Шарт бойынша жеткізілетін Тауарды Өнім беруші тапсырған және Тапсырыс беруші қабылдаған болып саналады:

- саны бойынша: қабылдау актісінде көрсетілуіне сай;

- сапасы бойынша: осы шарттың және басқа да Қазақстан Республикасы территориясындағы нормативтік құжаттардың (МемСТ, ТШ, сапа сертификаты және т.б.) талаптарына сай сапаға сәйкес.

5.13. Шартқа №1 қосымшада көрсетілген жеткізу орнында қабылдау актісі жасалған күн Тауарды жеткізілген күн болып саналады.

5.7.1. оригинал счета – фактуры и накладной, в которых наименование Товара, цена и единица измерения должны соответствовать Приложению №1 Договора;

5.7.2. упаковочный лист, в котором указаны вес (нетто и брутто), номер и содержание каждого ящика и/или упаковки (при наличии);

5.7.3. техническую документацию – по одному экземпляру паспорта, руководства по эксплуатации и каталога запасных частей в случае, если такой каталог предусмотрен заводом-изготовителем (на государственном или русском языках);

5.7.4. оригинал либо нотариально засвидетельствованную копию сертификата соответствия Товара, выданного аккредитованным органом Республики Казахстан в области сертификации (если товар не подлежит обязательной сертификации в соответствии с законодательством Республики Казахстан, то предоставить оригинал или нотариально засвидетельствованную копию письма от аккредитованного органа Республики Казахстан).

5.8. Приемка Товара производится в течение 10 (десяти) рабочих дней со дня прибытия Товара в место назначения. Заказчик должен проверить количество, комплектность и качество Товара. В случае обнаружения недостачи Товара, его некомплектности или его ненадлежащего качества, Заказчик оформляет Товар на ответственное хранение на склад (базу) до устранения Поставщиком причины помещения Товара на ответственное хранение, не позднее срока, указанного в пункте 5.10. Договора.

При этом, Заказчик, не позднее 3 (трех) рабочих дней с даты оформления Товара на ответственное хранение, направляет в адрес Поставщика уведомление о направлении своего представителя для участия в завершении приемки Товара с приложением копии акта о принятии Товара на ответственное хранение.

5.9. Поставщик обязан не позднее, чем на следующий день после получения вызова Заказчика (если иной срок не указан в уведомлении) сообщить телеграммой или телефонограммой, будет ли направлен представитель для участия в завершении приемки Товара.

В случае неявки представителя Поставщика в срок, указанный в уведомлении, и/или неполучения ответа на уведомление в указанный в нем срок, Товар остается на ответственном хранении на условиях, предусмотренных пунктом 5.10. Договора и Заказчик не несет ответственности за недостачу или порчу Товара.

5.10. При оформлении Товара на ответственное хранение, срок приемки Товара, установленный в пункте 5.8. Договора, продлевается на срок ответственного хранения. Срок ответственного хранения Товара на складе (базе) Заказчика составляет 5 (пять) календарных дней с даты составления акта о принятии Товара на ответственное хранение.

Поставщик обязан до истечения указанного срока ответственного хранения устранить причины помещения Товара на ответственное хранение либо обеспечить вывоз Товара за пределы территории склада (базы) Заказчика.

5.11. Поставщик обязан с согласия Заказчика, в случае обнаружения повреждений и/или дефектов Товара, произвести бесплатную замену поврежденного и/или дефектного Товара при условии, что указанная замена не приведет к ухудшению качества и других технических характеристик Товара, и будет соответствовать последним техническим разработкам.

5.12. Товар, поставляемый по Договору, считается сданным Поставщиком и принятым Заказчиком:

- по количеству: согласно указанному в приемном акте;

- по качеству: согласно качеству, согласно требованиям настоящего договора и других нормативных документов (ГОСТ, ТУ, Сертификат качества и др.) действующих на территории Республики Казахстан.

5.13. Датой поставки Товара считается дата составления приемного акта в месте назначения, указанном в приложении №1 к Договору.

5.14. Тауар бірлігіне бағаның тұрақтылық жағдайында және сапалық және (немесе) техникалық сипаттамалары, не болмаса мерзімдері мен (не) жеткізу шарттарын жақсартқан жағдайда, жеткізілетін Тауар бөлігінің типін, маркасын, жаңғыртылымын ауыстыруға жол беріледі. Бұл ретте Өнім беруші ауыстыруды келісімдеу үшін Тапсырыс беруші мекенжайына Өнімді ауыстыруға келісу туралы сауалнама жолдайды.

## **6. ТАУАРДЫ БУЫП-ТҮЮ ЖӘНЕ ТАҢБАЛУ**

6.1. Тауар Тапсырыс берушіге ауыстырып тиеуді қоса алғанда, Тауарды тиеу, темір жол және/немесе автомобиль көлігімен тасымалдау, түсіру кезінде оны зақымданудан аман сақталуын қамтамасыз ететін тиісті бумада жеткізілуі тиіс.

6.2. Әрбір жәшіктің немесе буманың сыртқы бетіне бума парағының көшірмесі салынған су өтпейтін қағаздан жасалған конверт бекітіледі. Конверт жәшікке бекітілетін металл тақташамен жабылуға тиіс. Бума парағының екінші көшірмесі Тауар бар жәшікке салынуы тиіс. Егер Тауар бумасыз жөнелтілсе, конверт Тауардың жұмыс істемейтін бөлігіне тікелей жапсырылады.

6.3. Таңба Тауар бар әрбір жәшіктің немесе буманың үш жағына (әрбір жәшіктің қақпағына, алдыңғы және сол жақ бетіне) жуылмайтын бояумен орыс тілінде салынады. Тауар салынған әрбір жәшік былай таңбалануы тиіс:

- Жөнелтушінің атауы – \_\_\_\_\_
- Алушының атауы – «Шығыс Қазақстан аймақтық энергетикалық компания» АҚ
- № \_\_\_\_\_ Шарт
- жалпы салмағы \_\_\_\_\_
- таза салмағы \_\_\_\_\_
- жәшік немесе бума № \_\_\_\_\_

6.4. Техникалық құжаттама, егер мұндай көзделсе, атап айтқанда, телқұжат, босалқы бөлшектер каталогы және Тауарды пайдалану жөніндегі нұсқаулықтар Тауар бумаға салынады.

## **7. ТАУАР КЕПІЛДІКТЕРІ**

7.1. Өнім беруші Тауардың бүкіл көлеміне ол жеткізілетін күннен бастап бір жыл бойы кепілдік береді.

7.2. Кепілді мерзім аясында Өнім беруші Тапсырыс берушіден кепілдік мерзімі басталғаны туралы жазбаша хабарлама алған кезден бастап күнтізбелік 30 (отыз) күн ішінде ақаулы Тауарды ауыстыруды өз есебінен және тәуекелімен жоюға міндеттенеді.

7.3. Ақаулы Тауарды ауыстыру мен жеткізу Өнім беруші себінен жүзеге асырылады. Ауыстырылған Тауарды жеткізу ережесі Шартпен келісілген жеткізу ережелеріндегідей.

7.4. Жеткізілетін Тауардың сапасы Қазақстан Республикасында қолданылатын нормативтік құжаттар талаптарына сәйкес келуге және жасаушы зауыттың тиісті құжаттамасымен қуатталуға тиіс. Өнім беруші Өнімді жасалған кезінен бастап Сатып алушының қоймасына (базасына) түскенге дейін 12 (он екі) айдан өтпеген мерзімде жеткізуге міндетті.

7.5. Өнім беруші Тапсырыс берушіге өзі жеткізген Тауар үшінші тұлғалардың кез келген құқығынан және талаптарынан ада екендігіне кепілдік береді.

7.6. Өнім беруші Шарт аясында жеткізілген Тауар, егер Шартпен өзгеше көзделмесе, жаңа, пайдаланылмаған, құралымы және материалдары барлық соңғы жетілдіруді білдіретін аса жаңа не жаппай үлгіде екендігіне кепілдік береді. Өнім беруші Шарт бойынша жеткізілген Тауар жеткізілген Тауарды пайдалану мақсаты бойынша және пайдалану жөніндегі нұсқаулыққа сай қолдану кезінде құралымымен, материалдарымен немесе жұмысымен байланысты ақаулардан ада болатындығына да кепілдік береді.

## **8. МІНДЕТТЕМЕЛЕРДІ БҰЗҒАНЫ ҮШІН ЖАУАПҚЕРШІЛІК**

8.1. Өнім беруші тарапынан жеткізу кешіктіру келесі санкцияларға әкелуі мүмкін, оған жүктелген: Тапсырыс берушімен Шартты бұзуға, Шартты орындаудың қамтамасыз етуін ұстаумен және / немесе дер кезінде жеткізбеудің айып төлемін төлеу.

5.14. Допускается замена типа, марки, модификации части поставляемого Товара при условии неизменности цены за единицу Товара и улучшения качественных и (или) технических характеристик либо сроков и (или) условий поставки Товара. При этом, Поставщик направляет запрос о согласовании замены Товара, в адрес Заказчика, для согласования замены.

## **6. УПАКОВКА И МАРКИРОВКА ТОВАРА**

6.1. Товар должен быть поставлен Заказчику в соответствующей упаковке, обеспечивающей сохранность Товара от повреждений при погрузке, перевозке его железнодорожным и/или автомобильным транспортом, разгрузке, включая перевалки. При этом упаковка должна быть приемлема для перемещения с помощью крана.

6.2. На внешней стороне каждого ящика или упаковки крепится конверт из водонепроницаемой бумаги с копией упаковочного листа. Конверт должен быть покрыт металлической пластинкой, прикрепляемой к ящику. Вторая копия упаковочного листа должна быть вложена в ящик с Товаром. Если Товар отправляется без упаковки, конверт прикрепляется непосредственно к нерабочим частям Товара.

6.3. Маркировка наносится несмываемой краской на русском языке на трех сторонах каждого ящика или упаковки, содержащей Товар (на крышке, на передней и левой сторонах каждого ящика). Каждый ящик с Товаром должен быть промаркирован следующим образом:

- Наименование отправителя – \_\_\_\_\_
- Наименование получателя – АО «Восточно-Казахстанская - региональная энергетическая компания»
- договор № \_\_\_\_\_
- вес брутто \_\_\_\_\_
- вес нетто \_\_\_\_\_
- ящик или упаковка № \_\_\_\_\_

6.4. Техническая документация, если таковая предусмотрена, а именно паспорт, каталог запасных частей и инструкции по эксплуатации Товара, вкладываются в упаковку с Товаром.

## **7. ГАРАНТИИ НА ТОВАР**

7.1. Поставщик предоставляет гарантию на весь объем Товара в течение одного года с даты его поставки.

7.2. В рамках гарантийного срока Поставщик обязуется за свой счет и риск осуществить замену дефектного Товара в течение 15 (пятнадцати) календарных дней с момента получения письменного уведомления от Заказчика о наступлении гарантийных обязательств.

7.3. Замена и поставка Товара взамен дефектного осуществляется за счет Поставщика. Условия поставки замененного Товара аналогичны условиям поставки, оговоренным Договором.

7.4. Качество поставляемого Товара должно соответствовать требованиям нормативных документов, действующих в Республике Казахстан и подтверждаться соответствующей документацией завода-изготовителя. Поставщик обязан поставить Товар, с момента изготовления которого до даты поступления на склад (базу) Заказчика прошло не более 12 (двенадцати) месяцев.

7.5. Поставщик гарантирует Заказчику, что поставляемый им Товар свободен и будет свободен от любых прав и притязаний третьих лиц.

7.6. Поставщик гарантирует, что Товар, поставленный в рамках Договора, является новым, неиспользованным, новейшей либо серийной моделью, отражающей все последние модификации конструкций и материалов, если Договором не предусмотрено иное. Поставщик также гарантирует, что Товар, поставленный по Договору, не будет иметь дефектов, связанных с конструкцией, материалами или работой, при использовании поставленного Товара по назначению и согласно инструкции по эксплуатации.

## **8. ОТВЕТСТВЕННОСТЬ ЗА НАРУШЕНИЕ ОБЯЗАТЕЛЬСТВ**

8.1. Задержка с выполнением поставки со стороны Поставщика может привести к следующим санкциям, возлагаемым на него: расторжение Заказчиком Договора с удержанием обеспечения исполнения Договора и/или выплата неустойки за несвоевременную поставку.

Егер Шартты орындау мерзімінде немесе оның субмердігері Тауарды мерзімінде жеткізуге кедергі жасаушы шарттарға тап болса, Өнім беруші Тапсырыс берушіге дереу кідіру фактісі, оның болжамды ұзақтығы және себебі (тері) туралы, жазбаша ескерту жібереді.

Форс-мажор жағдайларды есепке алмағанда, егер Өнім беруші Тауарды Шартпен қарастырылған мерзімде жеткізе алмаса, Тапсырыс беруші өз құқығына зиян келтірместен Шарт шеңберінде, Шарт бағасынан айып төлем ретінде кешіктірудің әр күніне, Шартпен белгіленген Тауарды жеткізу күнінен кейінгі күннен бастап, міндеттемелерді нақты орындау күніне дейін, жеткізілмеген Тауардың құнының 0,1 % сомасын шегеруге құқылы.

8.2. Тауардың барлығын немесе оның бір бөлігін жеткізуден бас тартқанда немесе ол мүмкін болмаған жағдайда, Шарт бағасының 10%-ы мөлшерінде айыппұл төлеуді Тапсырыс беруші талап етуге құқылы, ал Өнім беруші төлеуге міндеттенеді.

Айыппұл төлеу Тапсырыс берушіден тиісті шоттарды алған кезден бастап күнтізбелік 7 (жеті) күн ішінде жүргізіледі. Бұл ретте, Тапсырыс беруші Өнім берушіге қандай да бір шығыстар мен залалдарын өтемей Шартты бір жақты бұзуға құқылы.

8.2.1 Тауарды белгіленген мерзімде ауыстырмаған жағдайда, Тапсырыс беруші Өнім берушіден 0,1 (нөл бүтін оннан бір) пайыз мөлшерінде өсімақы төлеуді талап етуге құқылы, мерзімінде ауыстырылмаған Тауардың әр кешіктіру күніне, бірақ мерзімінде ауыстырылмаған тауардың бағасының 10 (он) пайызынан артық емес, бұл жөнінде Өнім берушіге қажетті ескерту жіберіледі.

8.2.2 Өнім беруші осы Шарттың 3.1 т. белгіленген мерзімде және жағдайларда, СТ-KZ үлгілі сертификатын ұсынбаған жағдайда, өнім беруші сатып алынатын тауар өндірісін ұйымдастыру бойынша міндеттемелерді орындамауы үшін жауапкершілікті, сатып алу шартының жалпы құнының 15% мөлшерінде, айыппұл ретінде, өнім берушімен төленуге тиіс не сатып алу тауарының қабылдау-тапсыруды растайтын актіге (соңғы) тараптармен қол қойылғанша, ұсталынуы мүмкін.

Мұндай өнім беруші туралы мағлұмат Тапсырыс берушімен белгіленген түрде Уәкілетті органға сатып алуар мәселесі бойынша еншілес ұйым тұлғасында жіберіледі, Қор Басқармасымен Холдингің (өнім берушілердің) сенімсіз әлеуетті өнім берушілер Тізіміне енгізуі үшін анықталған.

8.3 Өнім берушінің тауардағы жергілікті қамтуды пайыздық үлесі бойынша міндеттемесін орындамаған жағдайда, мәлімдемеде көрсетілген (декларацияда), өнім беруші 5% мөлшерде айыппұл төлеу ретінде жауапкершілікті, сонымен қатар мәлімдемеде көрсетілген (декларацияда) жергілікті қамтудың әр 1% орындалмаған пайыздық мөлшеріне 0,15 %, бірақ шарттың жалпы құнынан 15% артық емес, сатып алу тауарының қабылдау-тапсыруды растайтын актіге (соңғы) тараптармен қол қойылғанша, өнім берушімен төленеді не Тапсырыс берушімен ұсталынады.

8.3.1 Өнім беруші осы шарттың 4.2.4т. белгіленген мерзімде жергілікті қамту бойынша есепті дер кезінде орындамағаны үшін, кешіктірудің әр күніне, шарт бойынша төлеуге тиесілі соманың мөлшерін кемітумен шарт бағасынан 0,01% мөлшерінде айыппұл төлеуге жауапты.

8.4. Тапсырыс берушімен Өнім берушіге өсімақы және/немесе айыппұл төлемі үшін берген шот жеткізілген Өнім төлемі бойынша және өсімақы және/немесе айыппұл төлемі бойынша қарсы біртекті талаптардың есебін жүргізу мақсатында өзара есеп айырысуларды салыстыру актісіне кіргізіледі.

8.5. Сатып алушы Шарт бойынша Жеткізушіге тиесілі төлемнен өсімақы және/немесе айыппұл сомасын ұстап қалуға құқылы.

8.6. Осы шартпен қарастырылмаған Жеткізілген Өнім үшін төлемнің негізсіз кешіктірілген жағдайында, Өнім беруші төлем сомасын кешіктірудің әр күні үшін нақты төлемнің күніне Қазақстан Республикасының Ұлттық Банкімен белгіленген қайта қаржыландыру мөлшерлемесі мөлшерінде айып төлемін жүргізуге құқылы.

Если в период выполнения Договора Поставщик или его субподрядчик (и) в любой момент столкнутся с условиями, мешающими своевременной поставке Товара, Поставщик должен незамедлительно направить Заказчику письменное уведомление о факте задержки, ее предположительной длительности и причине (ах).

За исключением форс-мажорных условий, если Поставщик не может поставить Товар в сроки, предусмотренные Договором, Заказчик без ущерба другим своим правам в рамках Договора вправе вычесть из цены Договора в виде неустойки сумму в 0,1 % от стоимости недопоставленного Товара за каждый день просрочки, начиная со дня, следующего за днем поставки Товара, установленного Договором, до дня фактического исполнения обязательства.

8.2. В случае отказа или невозможности поставки всей или части Товара, Заказчик вправе требовать, а Поставщик обязуется уплатить штраф в размере 10% от Цены Договора. Уплата штрафа должна быть произведена Поставщиком в течение 7 (семи) календарных дней с даты получения от Заказчика соответствующего счета. При этом Заказчик вправе в одностороннем порядке расторгнуть Договор без возмещения Поставщику каких – либо расходов и убытков.

8.2.1 В случае не замены Товара в установленные сроки, Заказчик вправе требовать от Поставщика уплаты пени в размере 0,1 (ноль целых одной десятой) процента от цены не замененного в срок Товара за каждый день просрочки, но не более 10 (десяти) процентов от цены не замененного в срок Товара, о чем Поставщику будет направлено соответствующее уведомление.

8.2.2 В случае непредставления Поставщиком в сроки и на условиях, установленных п.3.1 настоящего договора, сертификата формы СТ-KZ Поставщик несет ответственность за неисполнение обязательств по организации производства закупаемого Товара в виде штрафа в размере 15% от общей стоимости Договора о закупках, который должен быть оплачен Поставщиком или может быть удержан Заказчиком до подписания Сторонами соответствующего (окончательного) акта, подтверждающего прием - передачу закупленного Товара.

При этом сведения о таком поставщике Заказчиком в установленном порядке направляются в Уполномоченный орган по вопросам закупок в лице дочерней организации, определенной Правлением Фонда для внесения в Перечень ненадежных потенциальных поставщиков (поставщиков) Холдинга.

8.3 В случае неисполнения Поставщиком обязательства по доле местного содержания в процентном выражении в Товаре, указанной в заявлении (декларации), Поставщик несет ответственность в виде штрафа в размере 5%, а также 0,15% за каждый 1% невыполненного процентного значения местного содержания, указанного в заявлении (декларации), но не более 15% от общей стоимости Договора, который должен быть оплачен Поставщиком или может быть удержан Заказчиком до подписания Сторонами соответствующего (окончательного) акта, подтверждающего прием - передачу закупленного Товара.

8.3.1 Поставщик несет ответственность в виде штрафа в размере 0,01 % от Цены договора за несвоевременное предоставление отчетности по местному содержанию в сроки, установленные п.4.2.4 настоящего договора за каждый день просрочки путем снижения размера суммы, подлежащей оплате по Договору.

8.4. Счет, предъявленный Заказчиком Поставщику для уплаты пени и/или штрафа, включается в акт сверки взаимных расчетов с целью проведения зачета встречных однородных требований по оплате за поставленный Товар и по уплате пени и/или штрафа.

8.5. Заказчик вправе удержать сумму пени и/или штрафа из платежа, причитающегося Поставщику по Договору.

8.6. За задержку оплаты по основаниям, не предусмотренным настоящим договором, Поставщик вправе произвести начисление неустойки в размере ставки рефинансирования, установленной Национальным Банком Республики Казахстан на день фактической оплаты за каждый день задержки от суммы платежа, но не более 10% от неоплаченной суммы.

8.7. Осы шартта қарастырылмаған негіздер бойынша Тауарды дер кезінде қабылдамағаны үшін Жеткізіп беруші Қазақстан Республикасы Ұлттық банкі белгілеген қайта қаржыландыру ресми ставкасы мөлшерінде, дер кезінде қабылданбаған Тауар сомасының Тауарды қабылдаудың нақты кешіктірілген әрбір күні үшін 10% асырмай тұрақсыздық айыбын есептеуге құқылы.

8.8. Әсімақы және/немесе айыппұл төлеу Тараптарды Шарт бойынша өз міндеттемелерін орындаудан босатпайды.

8.9. Өнім беруші тауардағы жұмыстағы қызметтердегі жергілікті құрамның үлесін анықтау бойынша күмәнді ақпарат берген жағдайда, Тапсырыс беруші бір тарапты түрде шартты орындаудан бас тартуға және шығындарды өтеуді талап етуге құқылы.

8.10 Қандай-да бір басқа санкцияларға зиян келтірместен, Шарт жағдайын бұзғандығы үшін, Өнім берушіге міндеттемелерді орындамау туралы жазбаша ескерту жібере отырып, Тапсырыс беруші Шартты толық немесе ішінара бұзуы мүмкін.

## 9. ШАРТТЫҢ ОРЫНДАУЫН ҚАМТАМАСЫЗ ЕТУ

9.1. Өнім беруші осы шартты жасаған күннен бастап 20 (жиырма) жұмыс күні ішінде тендерлік құжаттаманың шартына сәйкес, Шарт бағасынан 3 % (үш) пайыздық мөлшерде Шарттың орындалуын қамтамасыз етуді [қамтамасыз ету сомасы] мөлшерде енгізеді. Өнім беруші Шартты орындауды қамтамасыз етудің келесі түрлерінің бірін таңдауға құқылы:

1) Өнім берушінің банкілік есебіне жіберілетін кепілдік ақшалы жарна.

2) Өнім берушінің талаптарын қанағаттандыратын «шарт бойынша міндеттер толық орындалғанға дейін» әрекет ету мерзімімен үлгідегі банкілік кепілдік, (егер банкілік кепілдік белгілі бір мерзімге дейін әрекет етумен ұсынылса, онда банкілік кепілдіктің мұндай түрі Өнім берушінің талаптарын қанағаттандырмайды деп саналады).

9.2. Тапсырыс беруші Өнім берушіге осы шарт бойынша олардың өз міндеттерін толық және қажетті түрде орындаған мерзімінен бастап, 10 (он) жұмыс күні ішінде шартты қамтамасыз етуді қайтарады.

9.3. Егер өнім беруші осы шарттың 9.1 белгіленген мерзімінде шарттың орындалуын қамтамасыз етуді ұсынбаса, Тапсырыс беруші бір тарапты сатып алулар туралы жасалған шартты бұзады, өнім берушімен енгізілген етімізді қамтамасыз етуді ұстап қалады.

Сатып алулар туралы шарттың орындалуын қамтамасыз етуін енгізу мерзімінің ақырғы мерзімі өткенге дейін, Өнім берушінің сатып алу шарты бойынша өз міндетін толық және тиісті орындаған жағдайларын қоспағанда.

9.4 Өнім берушінің шарт міндеттемелерін бұзу жағдайында Тапсырыс беруші өнім берушіге оның шартты міндеттемелерін орындауын бұзуы мен осымен байланысты туындаған шығындар үшін, шартты орындауды қамтамасыз етудің енгізілген сомасынан 8.1,8.2,8.2.1,8.2.2,8.3,8.3.1 тармақшасына сай айыппұл сомасын ұстауға құқылы. Шартты орындауды қамтамасыз етудің қалған сомасы өнім берушіге олардың шарт бойынша өз міндеттемелерін толық және тиісті орындаған мерзімінен бастап, сонымен қатар шарт талаптарын бұзуды жоюға жіберілген және мүмкін жоюлардан соң, (ондай бұзушылықтар жіберілген жағдайда) 10 (он) жұмыс күні ішінде, оны Холдингтің сенімсіз өнім берушілері Тізіміне енгізусіз, қайтарылады.

Өнім берушінің өздігінен айыппұл санкцияларын толық төлеген жағдайында, Тапсырыс берушімен шарттың орындалуын қамтамасыз ету ұсталынбайды және Өнім беруші Холдингтің сенімсіз өнім берушілері Тізіміне енгізілмейді.

## 10. ТЕЖЕУСІЗ КҮШ ЖАҒДАЙЛАРЫ (ФОРС-МАЖОР)

10.1. Шарт бойынша өз міндеттемелерін ішінара немесе толық орындамағаны үшін, егер ол тежеусіз күш жағдаяттарының (су тасқыны, жер сілкінісі, мемлекеттік органдардың міндеттемелерді орындауға тыйым салатын және/немесе әлдеқалай өзге түрде бөгет жасайтын нормативтік құқықтық кесімдер немесе өкімдер шығаруы) салдарынан болса, бұл жағдаяттар Тараптардың кез келгеніне Шарт бойынша өз міндеттемелерін орындауын мүмкін етпеген жағдайда, Тараптар жауапкершіліктен босатылады.

8.7. За несвоевременную приемку Товара по основаниям, не предусмотренным настоящим договором, Поставщик вправе произвести начисление неустойки в размере ставки рефинансирования, установленной Национальным Банком Республики Казахстан на день фактической приемки Товара за каждый день задержки приемки Товара, но не более 10% от суммы несвоевременно принятого Товара.

8.8. Уплата пени и/или штрафов не освобождает Стороны от выполнения своих обязательств по Договору.

8.9. Заказчик вправе в одностороннем порядке отказаться от исполнения Договора и потребовать возмещения убытков в случае представления Поставщиком недостоверной информации по доле местного содержания в товарах, работах, услугах.

8.10. Без ущерба каким-либо другим санкциям за нарушение условий Договора Заказчик может расторгнуть Договор полностью или частично, направив Поставщику письменное уведомление о невыполнении обязательств.

## 9. ОБЕСПЕЧЕНИЕ ИСПОЛНЕНИЯ ДОГОВОРА

9.1. Поставщик вносит обеспечение исполнения Договора в размере 3 % (трех) процентов от цены договора в соответствии с условиями тендерной документации в течение 20 (двадцати) рабочих дней со дня заключения настоящего договора. Поставщик вправе выбрать один из следующих видов обеспечения исполнения Договора:

1) гарантийный денежный взнос, который вносится на банковский счет Заказчика;

2) банковскую гарантию по форме, удовлетворяющей условиям Заказчика, со сроком действия «до полного исполнения обязательств по договору» (В случае предоставления банковской гарантии со сроком действия до определенного числа, такая форма банковской гарантии считается не удовлетворяющей требованиям Заказчика).

9.2. Заказчик возвращает внесенное обеспечение исполнения Договора поставщику в течение 10 (десяти) рабочих дней с даты полного и надлежащего исполнения им своих обязательств по Договору.

9.3. Если Поставщик не представит в установленные п.9.1 настоящего договора сроки обеспечение исполнения Договора, Заказчик в одностороннем порядке расторгает заключенный договор о закупках, удерживает внесенное потенциальным поставщиком обеспечение заявки. Исключения составляют случаи полного и надлежащего исполнения Поставщиком своих обязательств по договору о закупках до истечения окончательного срока внесения обеспечения исполнения договора о закупках.

9.4. В случае нарушения Поставщиком исполнения договорных обязательств Заказчик вправе удержать из суммы внесенного обеспечения исполнения договора сумму штрафов, согласно пп. 8.1,8.2,8.2.1,8.2.2,8.3,8.3.1, численную Поставщику за нарушение исполнения им договорных обязательств и возникших в связи с этим убытков. Оставшаяся сумма обеспечения исполнения договора возвращается Поставщику в течение 10 (десяти) рабочих дней с даты полного и надлежащего исполнения им своих обязательств по Договору, а также устранения им допущенных и возможных к устранению нарушений условий договора (в случае допущения таких нарушений) без внесения его в Перечень ненадежных потенциальных поставщиков (поставщиков) Холдинга.

При этом в случае полной оплаты штрафных санкций самостоятельно Поставщиком, обеспечение исполнения договора Заказчиком не удерживается и поставщик не вносится в Перечень ненадежных потенциальных поставщиков (поставщиков) Холдинга.

## 10. ОБСТОЯТЕЛЬСТВА НЕПРЕОДОЛИМОЙ СИЛЫ (ФОРС-МАЖОР)

10.1. Стороны освобождаются от ответственности за частичное или полное неисполнение своих обязательств по Договору, если оно явилось следствием обстоятельств непреодолимой силы (наводнение, землетрясение, издание нормативных правовых актов или распоряжений государственных органов, запрещающих или каким-либо иным образом препятствующих выполнению обязательств), при условии, что эти обстоятельства сделали невозможным исполнение любой из Сторон своих обязательств по Договору.

10.2. Шарт бойынша міндеттемелерді орындау мерзімі тежеусіз күш жағдаяттары, осы жағдаяттардан туындаған салдарлар орын алатын уақыт бойына барабар созылады.

10.3. Тежеусіз күш жағдаяттары туындаған ретте Тараптардың кез келгені осы жағдаяттардың басталғаны туралы басқа Тарапқа олар басталған күннен бастап күнтізбелік 5 (бес) күн ішінде жазбаша түрде хабарлауға тиіс. Осы жағдаяттарды уәкілетті мемлекеттік орган немесе Сауда-энергетикалық палатасы растауға тиіс.

10.4. Хабарламау немесе кеш хабарлау Тарапты Шарт бойынша міндеттемелерін орындамағаны үшін жауапкершіліктен босататын негіз ретінде жоғарыда көрсетілген кез келген жағдаятқа сілтеме жасау құқығынан айырады.

10.5. Егер Тараптардың міндеттемелерді толық немесе ішінара орындауы мүмкін еместігі 2 (екі) айдан астам орын алатын болса, онда Тараптардың Шартты бұзуға және өзара есеп айырысулар жүргізуге құқығы бар.

#### **11. ДАУЛАРДЫ ШЕШУ ТӘРТІБІ**

11.1. Тараптар арасында Шарт бойынша туындайтын барлық дау мен келіспеушілік келіссөздер жолымен шешіледі.

11.2. Тараптар арасында даулар мен келіспеушіліктерді келіссөздер жолымен шешу мүмкін болмаған жағдайда, олар Тапсырыс берушінің орналасқан жері бойынша сотта қарауға жатады.

11.3. Тараптардың Шартпен реттелмеген өзара қарым-қатынастары Қазақстан Республикасының заңнамасымен реттеледі.

#### **12. ҚҰПИЯЛЫҚ**

12.1. Тапсырыс беруші Шарт бойынша Өнім берушіге беретін құжаттама мен кез келген ақпарат Шарттың қолданылу мерзімі ішінде, сондай-ақ ол аяқталған соң 5 (бес) жыл құпия болып табылады және Өнім беруші оларды жалпы жұрттың назары үшін жарияламайды және/немесе таратпайды, сондай-ақ Шарт бойынша ақпаратты Қазақстан Республикасының заңнамасына сәйкес талап етуге құқығы бар уәкілетті мемлекеттік органдарды қоспағанда, осыған Тапсырыс берушінің алдын ала жазбаша келісімінсіз үшінші тұлғаларға бермейді.

#### **13. ХАТ-ХАБАРЛАР**

13.1. Шарт бойынша барлық қатынас құжатында Шарт нөмірі көрсетіле отырып, Тараптардың деректемелері болуға тиіс.

13.2. Шарт бойынша Тараптардан талап етілетін немесе талап етілуі мүмкін кез келген хабарлама немесе хабар жазбаша түрде беріледі және тапсырыс хатпен немесе курьерлік қызметтің көмегімен жіберіледі. Жедел жіберу керек болған жағдайда, көрсетілген хат-хабар оның жеткізілгенін тіркеуді көздейтін факспен, электронды почтаның немесе өзге де телекоммуникациялық байланыс құралдарының көмегімен берілуі мүмкін, кейін ол міндетті түрде тапсырыс хатпен немесе курьерлік қызмет көмегімен жіберіледі.

Шарт бойынша хат-хабар Тараптардың мына мекен-жайларына жіберілуі тиіс:

Тапсырыс беруші – «Шығыс Қазақстан аймақтық энергетикалық компаниясы» АҚ

Мекенжайы: 070002, Қазақстан Республикасы, Шығыс Қазақстан облысы, Өскемен қ., Бажов көш., 10

Телефон: (7232) 75-20-51

Электронды поштаның мекенжайы:

Өнім беруші – \_\_\_\_\_

Мекенжайы:

Шарт бойынша хат-хабар алмасу үшін Тараптар бір-біріне өзге де мекенжайларды (мекенжайды) хабарлауы мүмкін.

13.3. Тапсырыс хатпен немесе курьерлік қызметпен жіберілген хат-хабар басқа Тарапта оның жеткізілгенін қуаттайтын почта бөлімшесінің немесе курьерлік қызметтің мертабаны басылған хабарлама болған жағдайда, ол жіберілген Тарап алған күні (сағатта) жеткізілген болып есептеледі. Оның жеткізілгенін тіркеуді көздейтін факспен, электронды почтаның немесе өзге де телекоммуникациялық байланыс құралдарының көмегімен жіберілген хат-хабар Шарттың 13.2-тармағының талаптары сақталған жағдайда, ол жіберілген Тарапқа берілген күні (сағатта) жеткізілген болып есептеледі.

10.2. Срок исполнения обязательств по Договору отодвигается соразмерно времени, в течение которого действовали обстоятельства непреодолимой силы, а также последствия, вызванные этими обстоятельствами.

10.3. Любая из Сторон, при возникновении обстоятельств непреодолимой силы, обязана в течение 5 (пяти) календарных дней с даты их наступления информировать другую Сторону о наступлении этих обстоятельств в письменном виде. Данные обстоятельства должны быть подтверждены уполномоченным государственным органом или Торгово-Промышленной Палатой.

10.4. Не уведомление или несвоевременное уведомление лишает Сторону права ссылаться на любое вышеуказанное обстоятельство, как на основание, освобождающее от ответственности за неисполнение обязательств по Договору.

10.5. Если невозможность полного или частичного исполнения обязательств Сторонами будет существовать свыше 2 (двух) месяцев, то Стороны имеют право расторгнуть Договор и произвести взаиморасчеты.

#### **11. ПОРЯДОК РАЗРЕШЕНИЯ СПОРОВ**

11.1. Все споры и разногласия, возникающие между Сторонами по Договору, разрешаются путем переговоров.

11.2. В случае невозможности решения споров и разногласий между Сторонами путем переговоров они подлежат рассмотрению в суде по месту нахождения Заказчика.

11.3. Взаимоотношения Сторон, не урегулированные Договором, регулируются законодательством Республики Казахстан.

#### **12. КОНФИДЕНЦИАЛЬНОСТЬ**

12.1. Документация и любая информация, передаваемая Заказчиком Поставщику по Договору, являются конфиденциальными в течение срока действия Договора, а также 5 (пяти) лет после его истечения, и не будут публиковаться и/или распространяться Поставщиком для всеобщего сведения, а также передаваться третьим лицам без предварительного письменного согласия Заказчика, за исключением уполномоченных государственных органов, имеющих право требовать информацию по Договору в соответствии с законодательством Республики Казахстан.

#### **13. КОРРЕСПОНДЕНЦИЯ**

13.1. Все коммуникативные документы по Договору должны иметь реквизиты Сторон с указанием номера Договора.

13.2. Любые уведомления или сообщения, которые требуются или могут потребоваться от Сторон по Договору, представляются в письменном виде и направляются заказным письмом или с помощью курьерской службы. В случае срочности, указанная корреспонденция может быть передана по факсу, с помощью электронной почты или иных телекоммуникационных средств связи, предусматривающих регистрацию ее доставки, с обязательным последующим отправлением ее заказным письмом или с помощью курьерской службы.

Корреспонденция по Договору должна направляться по следующим адресам Сторон:

Заказчик - АО «Восточно-Казахстанская региональная энергетическая компания»

Адрес: 070002, Республика Казахстан, Восточно-Казахстанская область, г. Усть-Каменогорск, ул. Бажова, 10

Телефон: факс / тел.: (7232) 75-20-51

Адрес электронной почты:

Поставщик – \_\_\_\_\_

Адрес:

Стороны могут сообщить друг другу и иные адреса (адрес) для обмена корреспонденцией по Договору.

13.3. Корреспонденция, отправленная заказным письмом или курьерской службой, считается доставленной в день (час) получения ее Стороной, которой она адресована, при условии наличия у другой Стороны уведомления со штампом почтового отделения или курьерской службы подтверждающего ее доставку. Корреспонденция, отправленная по факсу, с помощью электронной почты или иных телекоммуникационных средств связи, предусматривающих регистрацию ее доставки, считается доставленной в день (час) ее передачи Стороне, которой она адресована, при соблюдении требований пункта 13.2. Договора.



#### 14. ШАРТҚА ӨЗГЕРТУЛЕР ЕНГІЗУ ШАРТТАРЫ

14.1 Сатып алу туралы жасалған шартына өзгертулер енгізу тараптардың өзара келісімімен келесі жағдайларда рұқсат етіледі:

1) Егер сатып алу туралы шартын орындау процесінде сатып алудың ұқсас тауарлары, жұмыстары, қызметтері бағалары азаю жағына өзгерсе, осыған сәйкес тауарлар, жұмыстар, қызметтер және шарттың бағалары азаю бөлігінде;

2) Сатып алу туралы шартының сатып алу жоспарында алдыңғы жоспарланған сомасынан не көлемнен аспайтын сома мен көлемге азаюы не ұлғаюы бөлігінде, сатып алу тауарлары көлемінде қажеттіліктің азаюына не ұлғаюына байланысты, сонымен қатар шарттың орындалу мерзімін қажетті өзгерту бөлігінде, сатып алу шартында көрсетілген тауардың бірлігіне бағаны өзгертпейтін шартпен. Тауарларды сатып алудың бекітілген шартын мұндай өзгерту, сатып алудың жылдық жоспарында осы тауарларды сатып алу үшін көзделген соманың шегінде жол беріледі;

3) егер өнім беруші тауарларды сатып алудың бекітілген шартын орындау процесінде, бірлік бағасын өзгермеу шартымен неғұрлым үздік сапа және / не техникалық сипаттамалар, не болмаса басқа мерзім және / шарт жасаудың мәні болып табылатын, тауарды жеткізудің шартын ұсынған жағдайда;

4) Қазақстан Республикасының заңдылығымен белгіленген жиындар мен төлемдер, тарифтер, бағаның өзгеруімен байланысты сатып алу шартының сомасының кемуді не ұлғаюы бөлігінде. Тауарларды сатып алу бойынша жасалған шартты мұндай өзгертулер сатып алу жоспарында осы тауарларды алуға қарастырылған сома шегінде рұқсат етіледі;

5) табиғи монополиялар сферасы мен реттелуші нарықтағы басшылық жасаушы мемлекеттік органмен белгіленген баға шегінде мемлекеттік баға белгіленетін тауар бірлігіне баға өзгеру бөлігінде;

14.2 Сатып алулар шартына енгізілетін толықтырулар мен өзгертулер шарттың бөлінбес бөлігі болып табылатын шартқа қосымша жазбаша келісімдер ретінде рәсімделеді.

14.3 Жасалған сатып алу шартына не жобаға, осы шартпен қарастырылмаған, өнім берушіні талғау үшін негіз болып саналатын, өткізілетін (өткізілген) сатып алулардың шарты мазмұнын не (немесе) сөйлемдерін өзгертуі мүмкін, өзгертулерге жол берілмейді.

#### 15. БАСҚА ДА ЕРЕЖЕЛЕР

15.1. Тапсырыс беруші өнім берушіге кел келген уақытта бір тарапта, қандай да бір шығындары мен залалдарын өтеусіз, өнім берушіге тиісті жазбаша хабарлама жолдап, Шартты кез келген уақытта бұза алады, егер өнім беруші:

- 1) банкрот немесе төлемге қабілетсіз болса;
- 2) Шартта белгіленген Тауарды жеткізу мерзімін бұзған жағдайда;
- 3) Шарттың 5.11. талаптарын орындамаса.

15.2. өнім беруші корпоративті процесстер туралы және Тапсырыс берушінің міндетті ақпаратты пулда қатысу қажеттілігі туралы, Самұрық-Қазына Қоры бірыңғай қауіпсіз мекенжайына Тапсырыс берушінің банк-контрагентімен банкілік көшірмелерді күнделікті негізде ұсынумен міндетті ақпаратты пулда қатысу қажеттілігі туралы ескертілген. Осыған байланысты, өнім беруші Тапсырыс берушінің шарт бойынша төлемдердің сомасы, өнім берушінің атауын, есеп шотын, төлем мақсатын қоса алғанда, ақпаратты ұсынуына келіседі.

15.3. Орындаушы жергілікті қамту үлесі бойынша жалған ақпарат берген жағдайда, Тапсырыс беруші Шартты орындаудан бір жақты түрде бас тарта және залалдарды өтеуді талап ете алады.

15.4. Шартқа барлық қосымша оның ажырамас бөлігі болады.

15.5. Шартқа қол қойылғаннан кейін Шарт бойынша барлық алдыңғы ауызша және жазбаша нысандағы келіссөздердің күші жойылады.

#### 14. УСЛОВИЯ ВНЕСЕНИЯ ИЗМЕНЕНИЙ В ДОГОВОР

14.1 Внесение изменений в заключенный договор о закупках допускаются по взаимному согласию Сторон в следующих случаях:

1) в части уменьшения цены на товары, работы, услуги и соответственно суммы договора о закупках, если в процессе исполнения договора о закупках цены на аналогичные закупаемые товары, работы, услуги изменились в сторону уменьшения;

2) в части уменьшения либо увеличения суммы договора о закупках на сумму и объем, не превышающих первоначально запланированных в плане закупок, связанной с уменьшением либо обоснованным увеличением потребности в объеме приобретаемых Товаров, а также в части соответствующего изменения сроков исполнения договора, при условии неизменности цены за единицу товара, указанную в настоящем договоре о закупках. Такое изменение заключенного договора о закупках Товаров допускается в пределах сумм и объемов, предусмотренных для приобретения данных товаров в плане закупок на год, определенный для осуществления закупки;

3) в случае, если поставщик в процессе исполнения заключенного с ним Договора о закупках Товара предложил при условии неизменности цены за единицу более лучшие качественные и (или) технические характеристики либо сроки и (или) условия поставки товара, являющегося предметом заключенного с ним договора;

4) в части уменьшения или увеличения суммы договора о закупках, связанной с изменением цен, тарифов, сборов и платежей, установленных законодательством Республики Казахстан. Такое изменение заключенного договора о закупках товаров допускается в пределах сумм, предусмотренных для приобретения данных товаров в плане закупок;

5) в части изменения цены за единицу товара, на который устанавливается государственное регулирование цен в пределах цены, установленной государственным органом, осуществляющим руководство в сферах естественных монополий и на регулируемых рынках.

14.2 Изменения и дополнения, вносимые в договор о закупках, оформляются в виде дополнительного письменного соглашения к договору, являющегося неотъемлемой частью договора.

14.3 Не допускается вносить в проект либо заключенный договор о закупках изменения, которые могут изменить содержание условий проводимых (проведенных) закупок и (или) предложения, явившегося основой для выбора поставщика, по иным основаниям, не предусмотренным настоящим договором.

#### 15. ПРОЧИЕ УСЛОВИЯ

15.1. Заказчик может в любое время в одностороннем порядке расторгнуть Договор без возмещения Поставщику каких – либо расходов и убытков, направив Поставщику соответствующее письменное уведомление, если Поставщик:

- 1) становится банкротом или неплатежеспособным;
- 2) нарушил сроки поставки Товара, определенные Договором;

3) не выполнил условия п. 5.11 Договора.

15.2. Поставщик уведомлен о корпоративных процессах и необходимости участия Заказчика в обязательном информационном пуле посредством предоставления на ежедневной основе банком-контрагентом Заказчика банковских выписок на единый безопасный адрес Фонда Самрук-Қазына. В связи с этим, Поставщик согласен на предоставление Заказчиком информации о суммах платежей по договору, включая наименование Поставщика, номер счета, цель платежа.

15.3. Заказчик может в одностороннем порядке отказаться от исполнения Договора и требовать возмещения убытков в случае предоставления Поставщиком недостоверной информации по доле местного содержания в закупках.

15.4. Все приложения к Договору являются его неотъемлемой частью.

15.5. После подписания Договора все предыдущие переговоры в устной и письменной форме по Договору утрачивают силу.

15.6. Шартқа барлық өзгеріс пен толықтыру, егер олар жазбаша нысанда жасалып, Тараптардың осыған уәкілетті қолдарын қойса және Тараптардың мөрлерімен куәландырылса, күші болады.

15.7. Тараптардың Шарт бойынша өз міндеттерін бұған басқа Тараптың алдын ала жазбаша келісімінсіз, Тараптардың заңды құқық мирасқорларын қоспағанда, үшінші тұлғаларға беруге құқығы болмайды.

15.8. Қайсыбір Тараптың заңды мекенжайы және басқа деректемелері өзгерген жағдайда, ол осындай өзгерістер кезінен бастап 2 (екі) жұмыс күні ішінде бұл туралы басқа Тарапты жазбаша хабардар етуге міндетті.

15.9. Шарт бірдей заңдық күші бар 2 данада, бір данасы Өнім беруші үшін, бір данасы Тапсырыс беруші үшін, әрқайсысы қазақ тілінде және орыс тілінде жасалады. Өркелкі түсінілген жағдайда, Шарттың орыс тіліндегі мәтіні басым болады.

15.10. Шарт «\_»\_\_\_\_\_ ж. бастап күшіне енеді және 31.12.2015 ж. бойынша әрекет етеді, ал өзара есеп айырысу, сондай-ақ Шарттың 7 және 11-бөлімдерімен кезделген міндеттемелер бөлігінде олар толық аяқталғанға (орындағанға) дейін қолданылады. Шартты жасау мерзімі қорытындылар туралы хаттамаға қол қойылған мерзімнен бастап 20 (жиырма) күнтізбелік күннен артық болмауы тиіс.

#### 16. ТАРАПТАРДЫҢ ЗАҢДЫ МЕКЕНЖАЙЛАРЫ, БАНК ДЕРЕКТЕМЕЛЕРІ ЖӘНЕ ҚОЛДАРЫ:

##### Тапсырыс беруші:

070002, Қазақстан Республикасы, Шығыс Қазақстан облысы, Өскемен қ., Бажов к-сі, 10

«Шығыс Қазақстан аймақтық энергетикалық компания» акционерлік қоғамы

РНН 181600059211, БИН / ИИН 990340002992

KZ93914398409BC00849 в в банке ДБ АО "Сбербанк", БИК SABRKZKA

20.05.2013ж. Өскемен қ. Әділет Министрлігімен бер. заң тұлғаны қайта тіркеу туралы анықтама 2622-1917-01-АО ҚҚС бойынша куәл. : серия 18001, № 0022452, от 09.08.2012 факс / тел.: (7232) 75-20-51

e-mail: headoffice@ekrec.kz

Заместитель Председателя Правления по эксплуатации /

Пайдалану бойынша басқарма төрағасының орынбасары

\_\_\_\_\_ м.о. / м.п.

##### Өнім беруші:

Мекенжайы: [АдресКонтрагентаКаз]

ПолноеНаименованиеКонтрагентаКаз

[РННКонтрагента], [БИНКонтрагента]

[БанковскийСчетКонтрагента] [БанкСчетаКонтрагента]

[АдресБанкаСчетаКонтрагента],

[БИКБанкаСчетаКонтрагента]

заң тұлғаны қайта тіркеу туралы куәл. Серия \_\_\_ № \_\_\_\_\_

ҚҚС бойынша куәл: [СвидетельствоПоНДСКонтрагента]

факс / [ТелефонКонтрагента]

e-mail: ЭлектроннаяПочтаКонтрагента

Должность \_\_\_\_\_

\_\_\_\_\_ м.о. / м.п.

Договор визировали: / Келісім-шартқа бұрыштама қойғандар:

о Начальник юридического управления

о Начальник ПТУ

о Начальник УМТС

о Исполнитель

15.6. Все изменения и дополнения к Договору будут иметь силу, если они совершены в письменной форме, подписаны уполномоченными на это представителями Сторон и заверены печатями Сторон.

15.7. Стороны не вправе, без предварительного письменного согласия на то другой Стороны, передавать свои обязанности по Договору третьим лицам, за исключением законных правопреемников Сторон.

15.8. В случае изменения юридического адреса и других реквизитов какой-либо Стороны, она обязана в течение 2 (двух) рабочих дней с момента таких изменений, письменно уведомить об этом другую Сторону.

15.9. Договор составлен в 2 экземплярах, каждый на казахском и русском языках, имеющих одинаковую юридическую силу, один экземпляр для Поставщика, один экземпляр для Заказчика. В случае разночтений, преваляющим будет являться текст Договора на русском языке.

15.10. Договор вступает в силу с «\_»\_\_\_\_\_ г. и действует по 31.12.2015 г., а в части взаиморасчетов, а также обязательств, предусмотренных разделами 7 и 11 Договора, до их полного завершения (исполнения). Срок заключения договора не должен быть более 20 (двадцати календарных) дней с даты подписания протокола об итогах.

#### 16. ЮРИДИЧЕСКИЕ АДРЕСА, БАНКОВСКИЕ РЕКВИЗИТЫ И ПОДПИСИ СТОРОН

##### Заказчик:

070002, Республика Казахстан, Восточно-Казахстанская область, г.Усть-Каменогорск, ул. Бажова,10

Акционерное общество Восточно- Казахстанская региональная энергетическая компания

РНН 181600059211, БИН / ИИН 990340002992

KZ93914398409BC00849 в в банке ДБ АО "Сбербанк", БИК SABRKZKA

справка. о гос. перерег.юр. лица № 2622-1917-01-АО, выд. Управлением Юстиции г.Усть-Каменогорска 20.05.2013 г.

Свид. по НДС: серия 18001, № 0022452, от 09.08.2012

факс / тел.: (7232) 75-20-51

e-mail: headoffice@ekrec.kz

\_\_\_\_\_ Айдабулов Т.И.

##### Поставщик:

Адрес: [АдресКонтрагента]

ПолноеНаименованиеКонтрагента

[РННКонтрагента], [БИНКонтрагента]

ИИК:[БанковскийСчетКонтрагента] в [БанкСчетаКонтрагента]

[АдресБанкаСчетаКонтрагента], [БИКБанкаСчетаКонтрагента]

свид. о перерег.юр. лица серия \_\_\_ № \_\_\_\_\_

Свид. по НДС: [СвидетельствоПоНДСКонтрагента]

факс / [ТелефонКонтрагента]

e-mail: ЭлектроннаяПочтаКонтрагента

\_\_\_\_\_ Руководитель Поставщика

\_\_\_\_\_ м.о. / м.п.

Договор визировали: / Келісім-шартқа бұрыштама қойғандар:

о Начальник юридического управления

о Начальник ПТУ

о Начальник УМТС

о Исполнитель

Харитонов И.В.

Дата \_\_\_\_\_

Дата \_\_\_\_\_

Дата \_\_\_\_\_

Дата \_\_\_\_\_

«ШҚ АЭК» АҚ және Контрагент атауы  
жасалған Тауарлардың сатып алулар жөніндегі  
Шарт мерзімі № \_\_\_\_\_ Келісім-шартына № 1 Қосымша  
**САТЫП АЛЫНАТЫН ТАУАРЛАР ТІЗІМІ**

№ п/п	Номенклатура	Тауардың атауы	Өлшем бірлігі	Бағасы	Саны	Жалпы құны	Жеткізіп беру мерзімі
1	515185170	Траверс В1С	шт		100,000		өтінім бойынша жыл бойы (жеткізу Тапсырыс берушіден өтінім алған мезеттен бастап 5 жұмыс күні ішінде)
2	515185171	Траверс В2С	шт		50,000		өтінім бойынша жыл бойы (жеткізу Тапсырыс берушіден өтінім алған мезеттен бастап 5 жұмыс күні ішінде)
3	515185218	Траверс ТМ-19	шт		65,000		өтінім бойынша жыл бойы (жеткізу Тапсырыс берушіден өтінім алған мезеттен бастап 5 жұмыс күні ішінде)
<b>Итого:</b>							

Жеткізу жері: Қазақстан, ШҚО, Өскемен қ., Заводская көш., 55а

Приложение № 1 к Договору о закупках товаров  
между АО "ВК РЭК" и Наименование Поставщика  
№ \_\_\_\_\_ дата договора

**ПЕРЕЧЕНЬ ЗАКУПАЕМЫХ ТОВАРОВ**

№ п/п	Номенклатурный номер	Наименование Товара	Ед.изм	Цена	Количество	Общая стоимость	Срок поставки
1	515185170	Траверса В1С	шт		100,000		по заявке в течение года (поставка в течение 5 рабочих дней с момента получения заявки от Заказчика)
2	515185171	Траверса В2С	шт		50,000		по заявке в течение года (поставка в течение 5 рабочих дней с момента получения заявки от Заказчика)
3	515185218	ТРАВЕРСА ТМ-19	шт		65,000		по заявке в течение года (поставка в течение 5 рабочих дней с момента получения заявки от Заказчика)
<b>Итого:</b>							

Место поставки: Казахстан, ВКО, г. Усть-Каменогорск, ул. Заводская, 55а

От Заказчика: / Тапсырыс беруші:

От Поставщика: / Өнім беруші:

\_\_\_\_\_ Айдабулов Т.И.  
м.п. / м.о.

\_\_\_\_\_ Руководитель Поставщика  
м.п. / м.о.

**ТЕХНИКАЛЫҚ ЕРЕКШЕЛІКТЕР/ТЕХНИЧЕСКАЯ СПЕЦИФИКАЦИЯ**

**Траверса В1С**

**Назначение траверс Б, В, ТВ**

Траверсы типа ТВ, В и Б рассчитаны на использование в опорах ВЛ 35 и ВЛ110-220 кВ соответственно, для установки и крепления изоляционных подвесок неизолированных проводов типа АС в населенной, ненаселенной местности.

**Характеристика и конструкция и установка траверс Б, В, ТВ**

Траверсы изготавливаются из углеродистой стали для строительных конструкций и защищены от коррозии оцинкованием или окрашиванием в соответствии с требованиями СНиП 2.03.11-85. Траверсы ТВ, а также траверсы типа Б, В с индексом «С» выполнены в виде сварных, без индекса «С» - в виде болтовых конструкций из металлического уголка, полосы, круга.

Узлы крепления изоляционной подвески устанавливаются на траверсах в соответствующие отверстия. Закрепление траверсы ТВ и Б к стойкам СК22 осуществляется с помощью специальных болтов через закладные отверстия в стойке. Траверсы типа В крепятся к стойкам СВ164 с помощью специальных хомутов и болтов через закладные отверстия в стойке.

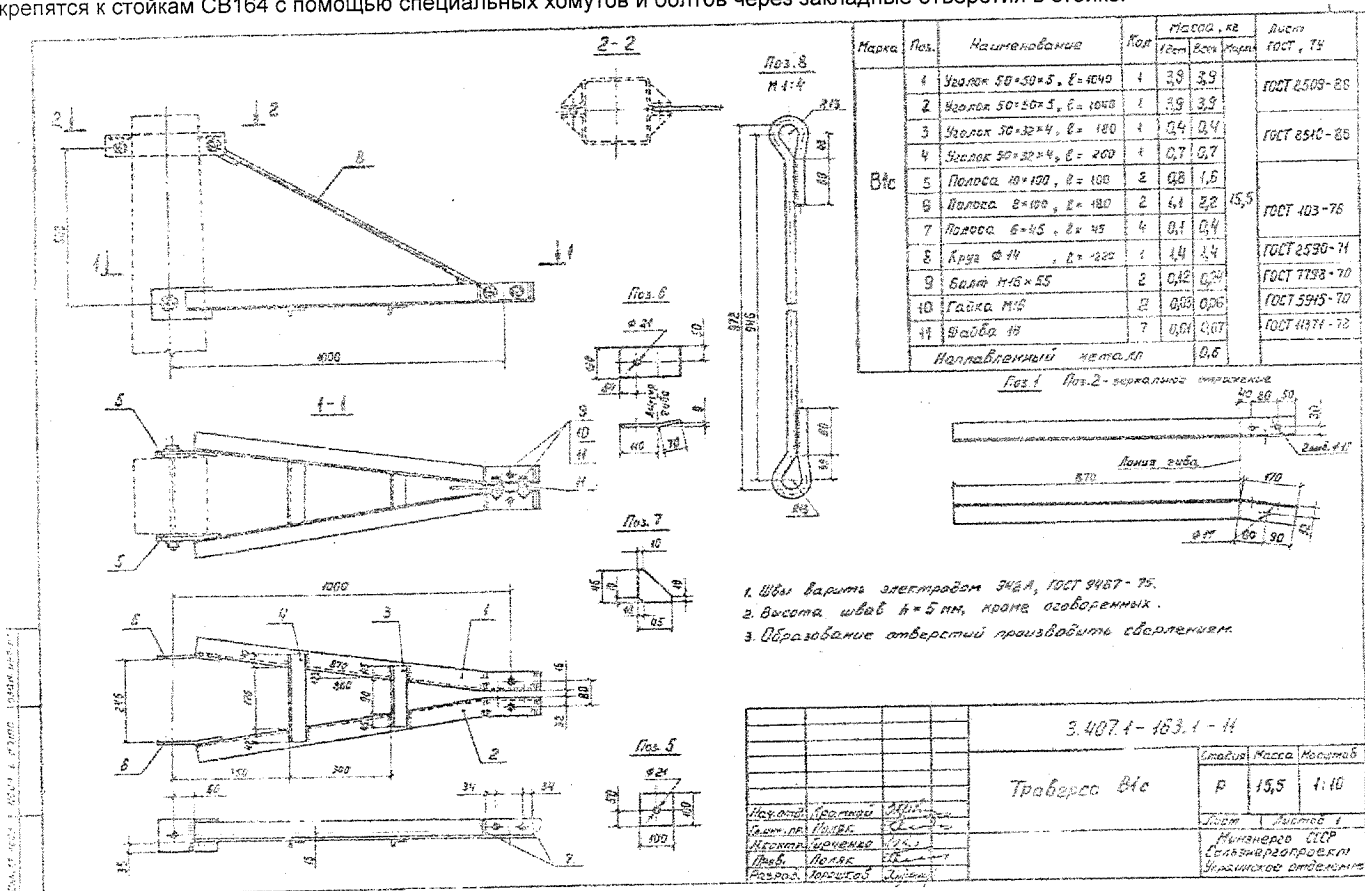

**Траверса В2С**

**Назначение траверс Б, В, ТВ**

Траверсы типа ТВ, В и Б рассчитаны на использование в опорах ВЛ 35 и ВЛ110-220 кВ соответственно, для установки и крепления изоляционных подвесок неизолированных проводов типа АС в населенной, ненаселенной местности.

**Характеристика и конструкция и установка траверс Б, В, ТВ**

Траверсы изготавливаются из углеродистой стали для строительных конструкций и защищены от коррозии оцинкованием или окрашиванием в соответствии с требованиями СНиП 2.03.11-85. Траверсы ТВ, а также траверсы типа Б, В с индексом «С» выполнены в виде сварных, без индекса «С» - в виде болтовых конструкций из металлического уголка, полосы, круга.

Узлы крепления изоляционной подвески устанавливаются на траверсах в соответствующие отверстия. Закрепление траверсы ТВ и Б к стойкам СК22 осуществляется с помощью специальных болтов через закладные отверстия в стойке. Траверсы типа В крепятся к стойкам СВ164 с помощью специальных хомутов и болтов через закладные отверстия в стойке.

*Handwritten signature*

№ п/п	Наименование	кол.	масса, кг	Примечание
1	Уголок 50x50x5, L=1700	1	6,5	
2	Уголок 50x50x5, L=1700	1	6,5	
3	Уголок 50x50x5, L=1700	1	6,5	
4	Уголок 50x50x4, L=250	1	0,7	
<b>Всего</b>				
5	Валокс Ø=100, L=100	2	6,1	
6	Валокс Ø=45, L=45	4	0,1	
7	Крыло Ø40	1	0,3	
8	Болт М16x55	2	0,42	
9	Гайка М16	2	0,03	
10	Шайба 16	2	0,01	
<b>Итого</b>				
Накладываемый металл				
Поз.1 Поз.2 - герметик санитарный				

1. Вывести электроды 3428 ГОСТ 9457-75.  
 2. Высота швов 7-8 мм, протек сварочный.  
 3. В числителе указать значения для траверсы В2а, а в знаменателе указать значения для траверсы В4а.  
 4. Обрезать отборочки проварить сварочным.

3.407.1-153.1-12

Траверсы В2а/В4а	Р	1:15
------------------	---	------

Траверса ТМ-19

1. Приварку петли поз.5 производить после установки сервы поз.6.  
 2\* Отверстия Ø23 размечать и сверлить только для ответственной анкерной опоры ОЯ10-3.

№ п/п	Наименование	кол. на паре	Примечание
<b>Детали</b>			
1	Уголок 100x100x8 ГОСТ 8509-86	1	25,9 кг
2	Уголок 100x100x8 ГОСТ 8509-86	1	23,65 кг
3	Уголок 50x50x5 ГОСТ 8509-86	1	1,13 кг
4	Уголок 100x100x8 ГОСТ 8509-86	1	2,14 кг
5	Петля	см. черт. 2	
6	Крыло 16 ГОСТ 2590-71	2	2 шт. по 1,8
<b>Специальные изделия</b>			
6	Серва СРС-7-17	2	2

Марка	Масса, кг
ТМ 12	33,4
ТМ 19	38,0

3.407.1-143.8.12

Траверсы ТМ12, ТМ19	Р	1:10
---------------------	---	------

ОБЪЕКТ: ЭЛЕКТРОПРОЕКТ

23413-03 16

От Заказчика: / Тапсырыс беруші:

От Поставщика: / Өнім беруші:

Айдабулов Т.И.

Руководитель Поставщика

м.п. / м.о.

м.п. / м.о.

**ЖЕРГІЛІКТІ ҚАМТУ ЖӨНІНДЕГІ ЕСЕП БЕРУ**

Р/б №	Тауар атауы	Сомасы ҚҚС-мен, теңге	ЖҚУ* ҚҚС-мен, теңге	Шарттың нақты орындалуы	Шарттың нақты жергілікті қамтуы ҚҚС-мен/ҚҚС-сыз, теңге, оның ішінде				Нақты жергілікті қамту %	Қазақстан- дық кадрлар үлесі (0-1)	Ескерту
					Барлығы, оның ішінде:	жабды қ-тар	материалдар	жұмыстар			
1	2	3	4	5	6	7	8	9	10	11	12

Мағлұмат тауарларды, жұмыстарды және қызметтерді сатып алуды жергілікті қамтуды ұйымдармен есептеудің Бірыңғай тәсілі негізінде ұсынылды:

Қосымша

1. Жергілікті қамту бойынша растаушы құжаттар (тауарлардың шығу тегі жөніндегі сертификаттар СТ-KZ немесе өтініш-декларациялар, тапсырысқа шығарылған, тауарды немесе сериялы емес тауарды, стандартты емес шығаруда сәйкес уәкілетті органмен берілген).

\* Жергілікті қамту үлесі.

Приложение № 3 к Договору о закупках товаров  
между АО "ВК РЭК" и НаименованиеКонтрагента  
№ \_\_\_\_\_ дата договора

**ОТЧЕТ О МЕСТНОМ СОДЕРЖАНИИ**

№ п/п	Наименование товара	Сумма с НДС, тенге	ДМС* с НДС, тенге	Фактиче- ско е испол- нение договора	Факт. местное содержание договора с/без НДС, тенге, в том числе				Факт. местное содержа- ние в %	Доля казахстан- ских кадров (0-1)	Примечан- ие
					Всего, в том числе:	оборуд- ование	материалы	работы			
1	2	3	4	5	6	7	8	9	10	11	12

Информация представлена на основании Единой методики расчета организациями местного содержания при закупке товаров, работ и услуг

Приложение:

1. подтверждающие документы по местному содержанию (сертификаты о происхождении товаров СТ-KZ или заявления-декларации, выданные соответствующим уполномоченным органом при выпуске единичного, нестандартного, несерийного товара или товара, выпускаемого под заказ).

\* Доля местного содержания

Директор [НаименованиеКонтрагента] [РуководительКонтрагента] \_\_\_\_\_

МП

Утверждаю  
Начальник Управления по направлению

\_\_\_\_\_ ФИО

Организация: ПолноеНаименованиеОрганизации  
Адрес: АдресОрганизации

ОКПО	
РНН	

**Акт о приемке товарно-материальных ценностей**

№ \_\_\_\_\_ от \_\_\_\_\_

Мы, комиссия в составе: \_\_\_\_\_ - инженер ПТУ, \_\_\_\_\_ - заведующая Центральным складом, \_\_\_\_\_ - специалист УМТС, действующая на основании приказа № 329 от 30.11.2012г., составили настоящий акт в том, что при приемке товарно-материальных ценностей, поступивших от [Контрагент] по договору № [Договор] и доверенности № [НомерДов] от [ДатаДов] с сопроводительными документами:

- счет-фактура № \_\_\_\_\_ от \_\_\_\_\_
- товарно-транспортная накладная № \_\_\_\_\_ от \_\_\_\_\_

на Центральный склад при осмотре оказалось следующее:

№ п/п	Номенклатурный номер	Наименование Товара	Ед.изм	Количество	Цена с НДС/без НДС	Ставка НДС	Сумма с НДС/без НДС
1	2	3	4	5	6	7	8
Итого:							СуммаИтого

Продукция получена согласно отгрузочным документам в полном объеме на сумму: [СуммаПрописью].

Претензий(ии) по качеству и комплектации:

Подписи членов комиссии, ответственной за прием:

\_\_\_\_\_ - ФИО

\_\_\_\_\_ - ФИО

\_\_\_\_\_ - ФИО

Все лица, участвующие в приемке, предупреждены о том, что несут ответственность за достоверность данных, приведенных в настоящем акте.

От Заказчика: / Тапсырыс беруші:

От Поставщика: / Өнім беруші:

\_\_\_\_\_ Айдабулов Т.И.  
м.п. / м.о.

\_\_\_\_\_ ФИОРуководителяКонтрагента  
м.п. / м.о.